

Fast lejdare – art nr 1910, 1920, 1930

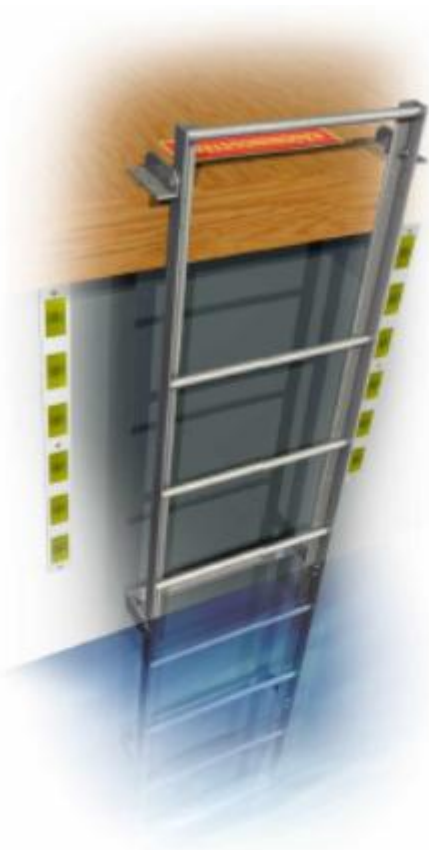

Verktyg

För att fästa distansbygel och vinkelfästen

- Två fasta nycklar storlek 13

För att montera Kättinglejdaren behöver du följande verktyg:

- Måttstock
- Bormaskin med 5mm borrar för trä
- Alternativt 25mm borrar för sten/betong
- En fast nyckel storlek 17

Gör så här

1. Innan du monterar fast ledaren, kontrollera så att ledarens nedersta steg är minst 1m under vattenytan vid normalt lågvatten.
2. Skruva fast vinkelfästena i ledarens samt bora hål för vinkelfästena i kanten.

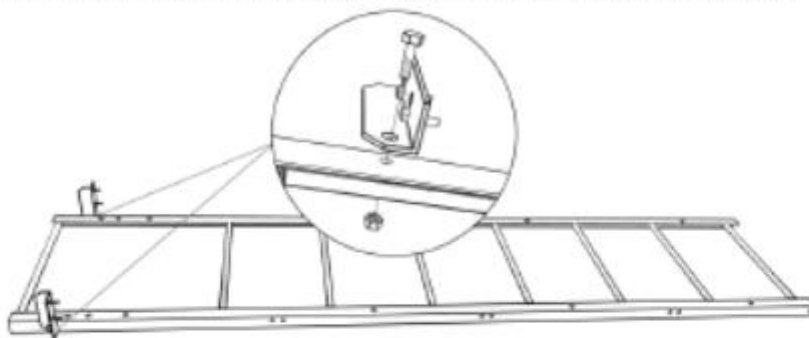

3. Skruva fast distansbygel på passande längd för din kant eller brygga. (Beroende på längd på den fasta ledaren kan det vara en eller två byglar).

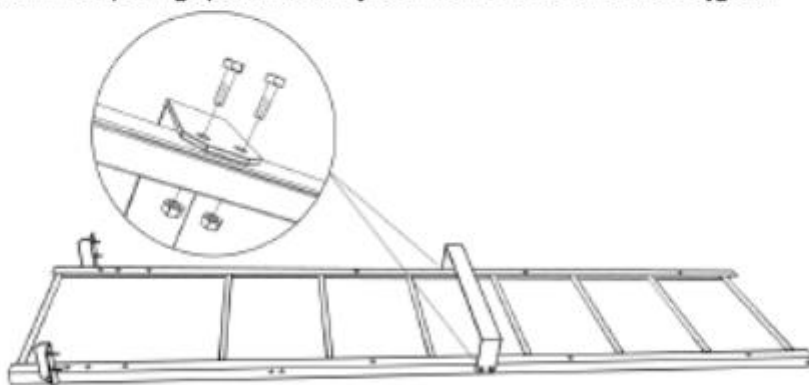

4. Skruva fast reflexplåtarna lodrätt för att visa vägen upp ur vattnet. Se bild på förstasidan.

Förlängning

Om kättingförlängning skall användas

1. Skruva fast förlängningar i de förborrade hålen med de medföljande schacklarna.